

# Retningslinjer for skiltning i byområder på Bornholm



## **Indhold**

RETNINGSLINJER FOR SKILTNING I BYOMRÅDER PÅ BORNHOLM ...	3
SØG ALTID OM TILLADELSE.....	4
1. GENERELLE RETNINGSLINJER .....	5
2. FACADESKILTE.....	7
3. HENVISNINGSSKILTE.....	8
4. UDHÆNGSSKILTE .....	10
5. MARKISER OG BALDAKINER.....	12
6. LYSSKILTE OG BELYSTE SKILTE .....	14
7. PYLONER OG FLAG.....	15
8. FLYTBAR OG LEJLIGHEDSVIS SKILTNING .....	17
9. BLÆNDEDE FACADER.....	18
10. LOVGRUNDLAG OG PÅBUD.....	19

## **Retningslinjer for skiltning i byområder på Bornholm**

At ændre en bys skiltning er et langt og sejt træk, for ofte sker kun forandringer med flere års mellemrum, eller når én forretning eller virksomhed flytter og en ny tager over.

På Bornholm er det en særlig udfordring at få de ældre bymiljøer og bevaringsarbejdet til at passe sammen med ønsket om et aktivt handelsliv i bycentrene. Retningslinjerne her har ikke til hensigt at fastholde et "gammelt" design på selve skiltet. Erfaringer viser, at hvis designet er tilpasset både bygning og byrum, og materiale og bearbejdning valgt med omhu, så kan det ny og det gamle forenes på en smuk måde.

Da skiltning sender signal om bl.a. kvalitet og stil, vil udformningen ofte afsløre, hvornår forretningens eller virksomhedens facade senest blev renoveret. I dag er flere bevidste om dette, og bekoster løbende både tid og penge på at forny deres skiltning og det samlede facadeudtryk.

Det er den udvikling som disse retningslinjer for skiltning i byområder på Bornholm søger at understøtte.

Kommunalbestyrelsen 28. maj 2009

## Søg altid om tilladelse

Alle der ønsker at ændre eksisterende skiltning eller opsætte ny skiltning, skal søge om tilladelse inden igangsætning. Det gælder også ændring af f.eks. markiser. Derved undgås, at der investeres tid og penge i ændringer, som det bagefter viser sig kommunen ikke kan godkende.

For at en ansøgning kan behandles hurtigt og kvalificeret, er det nødvendigt, at det fremsendte materiale er så præcist og gennembearbejdet som mulig. Generelt anbefaler vi derfor alle der ønsker et nyt skilt eller en ny markise at kontakte en professionel rådgiver (skiltemager, grafiker eller lignende). De har en erfaring, der kan være med til at sikre et godt resultat.

En ansøgning skal indeholde oplysninger om både de eksisterende forhold og den ændring der ønskes. Det kan f.eks. være:

- en ansøgningen skal være indsendt af eller have en fuldmagt fra ejer,
- et fotografi eller en tegning af hele husets facade, dvs. inkl. tag og sokkel, som det ser ud i dag,
- et fotografi eller en tegning af samme facade, hvor den ønskede ændring er vist. (Typisk en tegning i målestok 1:100 eller et foto, hvorpå den ønskede ændring er indarbejdet),
- en detailtegning af selve skiltet (typisk i målestok 1:10 eller 1:20), og
- oplysning om materialer og farver (materiale- og farveprøver kan eventuelt vedlægges).

Ansøgninger skal sendes til (opdateret 2018):

Bornholms Regionskommune  
Erhverv, Byg og Sekretariat  
Skovløkken 4, Tejn  
3770 Allinge

eller pr. mail til [BYG@brk.dk](mailto:BYG@brk.dk)

Du er altid velkommen til at kontakte os, hvis du har yderligere spørgsmål.

## 1. Generelle retningslinjer

For at synliggøre de enkelte skilte, specielt i de tætte byområder, er det i fælles interesse at unødvendig og uhensigtsmæssig skiltning begrænses mest muligt. Det gælder bl.a. reklameslogans og mærkevarereklamer, som kun sjældent på en overbevisende måde kan tilpasses den øvrige facadeskiltning.

Som grundregel gælder, at en god helhedsvirkning opnås, når hvert enkelt hus og skilt "klæder" hinanden. Der vil derfor blive lagt vægt på, at enhver skiltning, stor som lille, tilpasses til netop den bygning og beliggenhed.

Mange ældre ejendomme har været ombygget flere gange, og ikke altid til det bedre. De historiske foto som Bornholms Museum, øens lokalarkiver og Teknik & Miljø ligger inde med, har vist sig her at være en god kilde til inspiration. F.eks. har reetablering af murpiller i flere tilfælde været det der skal til for, at bygning og skiltning samlet set har fået et markant løft.

- 1.1 Ved vurdering af en ansøgning lægges stor vægt på, at skilte, markiser mm tilpasses byrummet og den konkrete bygnings arkitektur.
- 1.2 Der må derfor kun skiltes for det erhverv der er på den pågældende ejendom, eller i umiddelbar tilknytning til denne (på A-buk eller lign.). Det kan f.eks. være navn på indehaver, virksomhed eller branche - eventuelt suppleret med et bomærke eller et symbol. Skiltning med slogans, varegrupper, mærkevarer eller anden form for reklametekst kan generelt ikke godkendes.
- 1.3 Facadeskilte, herunder udhængsskilte, bør medvirke til at kunder let kan orientere sig og anbefales derfor altid opsat på forretningens eller virksomhedens hovedfacade i umiddelbar tilknytning til indgangsparti og/eller udstillingsvinduer.
- 1.4 Effekter som fluoriserende eller selvlysende farver, mekanisk bevægelige skilte, blinkende lys, reklamebannere og lignende tillades ikke.
- 1.5 Kædeforretninger er underlagt samme retningslinjer for tilpasning til bymiljøet som øvrige forretninger og virksomheder.
- 1.6 Retningslinjer for skilte i byområder træder også i kraft når et eksisterende skilt eller en eksisterende markise ønskes ændret.

Fotoeksempler – Facadeskilte



## 2. Facadeskilte

*(Se også afsnit 1. Generelle retningslinjer)*

Facadeskiltning er den mest anvendte form for skiltning. Det kan være som tekst på en baggrundsplade eller løse bogstaver eller logo monteret enkeltvis. Tekst malet direkte på en pudset facade, udstillingsvindue eller indgangsparti giver ofte også et flot resultat, eventuelt suppleret med et udhængsskilt. - Et lille veldesignet skilt kan være et større blikfang end et monotont større skilt.

Er der mange bygningsdetaljer på bygningen eller sidder vinduerne tæt på gesimsen så overvej alternative skiltemuligheder. Et eller flere indvendige stofrullegardiner med påtrykt butiksnavn let nedrullet måske suppleret med navn malet på dør eller udstillingsvindue kan give et både diskret og elegant resultat.

Fotoeksempler

- 2.1 Skiltet må ikke dominere facaden og skal holdes fri af gesimser og anden facadeudsmykning. Skiltet må generelt ikke spænde i hele facadens længde. Det kan fx gøres ved at skiltet tilpasses rytmen i vinduer og døre. Vær specielt opmærksom på ikke at vælge et for "tungt" vandret skilt, hvis huset har gennemgående lodrette murpiller.
- 2.2 Skiltet skal i højde, materialer og farvevalg afstemmes i forhold til egen bygning og de omkringliggende huse. Generelt vil en skilteøjde på 0,4 m være tilstrækkeligt i bycentrene. For større virksomheder i nybyggeri langs indfaldsveje og i industriområder kan arbejdes i en anden skala. Det vigtige er at der opnås en god balance mellem bygning og skilt og det omkringliggende bymiljø.
- 2.3 Hvor der er behov for at skilte for flere virksomheder på samme facade, skal skiltningen samordnes så der opnås en god helhedsvirkning.
- 2.4 Lodret skiltning bør kun anvendes hvor vandret skiltning ikke er hensigtsmæssig. Lodret skiltning bør ikke sidde højere end vinduesoverkanter og må ikke dække udsmykninger eller bånd på facaden. På murpiller anbefales skiltning udført som enkeltbogstaver. Alternativt skal skilte gøres slankere end murpiller, så disse opleves i deres fulde længde som en del af bygningen.
- 2.5 For virksomheder der ikke har facade i terrænniveau, og hvor indgangspartiets størrelse eller placering begrænser skiltning her, kan skiltning ske på 1. sal fx som tekst på vinduespartier eller lignende.

### **3. Henvisningsskilte på bygninger**

*(Se også afsnit 1. Generelle retningslinjer)*

Generelt ønskes antallet af henvisningsskilte minimeret - specielt i de tætte byområder, hvor der i forvejen er en stor koncentration af skilte. Det enkelte skilts størrelse bør minimeres og synlighed i stedet optimeres gennem indpasning, placering, design, materialer og farvevalg.

Kun forretninger og virksomheder der ikke har en facade mod gaden samt virksomheder i erhvervsområder kan opnå tilladelse til et henvisningsskilt.

- 3.1 Henvisningsskilte i tætte byområder skal placeres på en facade, mur eller i en port ved adgangsvejen til forretningen eller virksomheden. Kun hvor dette ikke er muligt eller virker vildledende kan gives tilladelse til anden form for henvisningsskilt.
- 3.2 Skiltets størrelse, placering og udformning vil bl.a. blive vurderet i relation til de omkringliggende bygninger og øvrig skiltning i området. Et skilt på omkring 0,25 m<sup>2</sup> vil typisk kunne godkendes.
- 3.3 Ved adgangsveje til erhvervsområder må typisk opsættes ét fritstående henvisningsskilt fælles for områdets virksomheder. Størrelse og design skal tilpasses den konkrete lokalitet, og vil bl.a. afhænge af trafikanters hastighed det pågældende sted.

Fotoeksempler – Udhængsskilte



## 4. Udhængsskilte

(se også afsnit 1. Generelle retningslinjer)

Udhængsskilte placeres typisk vinkelret på facaden. De er særligt egnede at orientere sig efter i smalle gader og gangstrøg. Udhængsskilte kræver, at der er facadehøjde nok over stueetagens vinduer og døre til at det kan indpasses.

Udhængsskilte giver mange muligheder for at lege med design, materialer og farver både på selve skiltet og på ophænget. Et veludvalgt udhængsskilt - moderne eller traditionelt - kan bevidst bruges som blikfang og blive en del af en forretnings eller virksomheds image.

Et enkelt symbol eller et præcist bomærke, er ofte nok til at vi kan fange budskabet og ved hvad det dækker. Vi kender det blandt andet fra laugsymbolerne, som er en af de først kendte skilteformer anvendt på bygninger.

### Fotoeksempler

- 4.1 Der må opsættes ét udhængsskilt pr. forretning eller virksomhed.
- 4.2 Udhængsskiltet skal tilpasses den konkrete bygning i design, størrelse og farve og indpasses i den øvrige skiltning på facaden.
- 4.3 Skiltet må kun placeres på egen facade og bør placeres umiddelbart over stueetagens vinduer eller dør og ikke højere end 3,5 meter over niveau/fortov.
- 4.4 Skiltets størrelse må generelt ikke overstige 0,5 m<sup>2</sup> og fremspringet fra facaden må maksimalt være 1,25 m. Skiltet bør holdes under tagkanten.
- 4.5 Frihøjden målt fra fortovsniveau skal minimum være 2,8m. Udhængsskilte udført som lette/mindre konstruktioner tillades som regel opsat med en lavere frihøjde. Skiltet skal ifølge vejloven holdes 1m trukket tilbage fra fortovskant. I de bornholmske bykerner med mange smalle fortov og lave bygninger beror det dog altid på et konkret skøn fra vejmyndigheden, om et skilt er trafikalt forsvarligt. (evt. skitse til 4.5)
- 4.6 Er der flere udhængsskilte på samme gadeafsnit skal placering og størrelse af ny skilte afstemmes i forhold til disse.

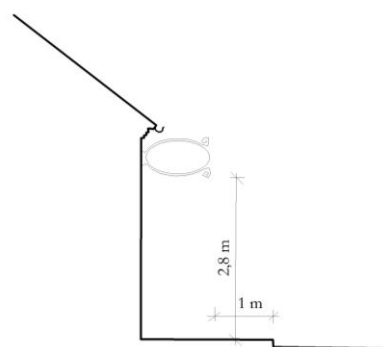

## Fotoeksempler – Markiser og baldakiner



## 5. Markiser og baldakiner

(se også afsnit 1. Generelle retningslinjer)

Markiser der rulles ud og ind i takt med åbnings- og lukketid kan være med til at give dynamik og gøre at oplevelsen af gaden skifter karakter.

Form, farve og materiale er afgørende for, hvordan en markise opleves. Erfaringsmæssigt opnås det bedste resultat hvis effekter minimeres. Dvs. hvis overfladebehandlinger eller blanke materialer som f.eks. plast der kan give reflekser undgås. Det anbefales, at vælge en ensfarvet dug eventuelt med forretningsnavn eller logo påtrykt diskret som bort.

Mht. farve ses ofte for farvestærke markiser. En tone eller farve der er lysere end facaden vil ofte give et bedre resultat, da det er mere logisk for øjet at en let markise er lysere end det tungere murværk. Et princip der også anvendes, når et hus farvesættes med en mørk sokkelfarve for at understrege, at det er den der bærer facaderne - ikke omvendt.

Faste baldakiner kan ikke godkendes opsat på ældre huse. Mange blev opsat i 70'erne med det resultat, at flotte byhuse fortsat i dag opleves som "skåret midt over", fordi stuetagen ikke længere opleves at hænge sammen med eventuelt ovenfor liggende etager og tag. Retningslinjerne her sigter mod at disse baldakiner på sigt bortsaneres i takt med ejerskifte og renovering, så de ældre bygninger igen kan træde i fuld karakter.

### Fotoeksempler

- 5.1 Markiser skal tilpasset den enkelte bygning i stil, materiale og farve.
- 5.2 Markiser bør respektere bygningens opdelinger, dvs. generelt placeres enkeltvis over hvert vinduesparti (ved smalle vinduesfag eventuelt over to fag) for at undgå at en lang markisedug eller dækkasse kommer til at dominere facaden.
- 5.3 Markiser skal udføres som sammenrullelige eller sammenklappelige konstruktioner, med mindre der er tale om kalechemarkiser.
- 5.4 Frihøjden målt fra fortovsniveau skal minimum være 2,8m, og markisen skal generelt holdes 1m trukket tilbage fra fortovs kant (jf. vejloven). I de bornholmske bykerner med mange smalle fortov og lave bygninger beror det dog altid på et konkret skøn fra vejmyndigheden, om en markise er trafikalt forsvarlig. (evt. skitse til 5.4)
- 5.5 Faste baldakiner vil generelt ikke kunne godkendes. Dette gælder også ændringer af eksisterende kassebaldakiner og lignende konstruktioner.

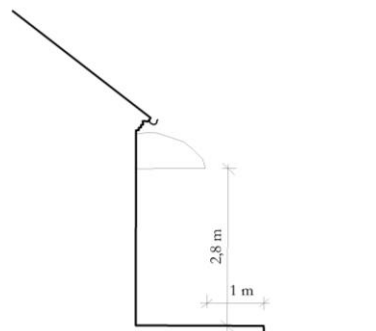

Fotoeksempler – Lysskilte og belyste skilte



## **6. Lysskilte og belyste skilte**

*(se også afsnit 1. Generelle retningslinjer og afsnit 7. Pyloner og flag)*

Lysskilte og belyste skilte godkendes kun i centerområder (bykerne og Handelsstrøg) samt i industriområder og langs indfaldsveje og ringveje.

Traditionelt er lysskilte ofte blevet udformet som en kasse, der dækker pærer og lysstofrør. Vi forventer imidlertid, at nye design og muligheder for både belysning af skilte og lysskilte vinder frem i takt med udvikling af lavenergibelysning.

Trods de ny muligheder er der fortsat grund til at være varsom med, hvilke lysskilte der opsættes i de ældre bymiljøer på Bornholm. Både af hensyn til bygningerne, der gerne skal kunne træde i karakter efter lukketid, og af hensyn til beboere i boliger over forretningerne, der dagligt vil opleve genskær fra f.eks. farvet lys reflekteret ind i boligen. Forsøgsvis tillades butikker der særligt skal appellere til kunder om aftenen samt større erhverv langs trafikerede veje at få mulighed for at benytte bl.a. neonrør.

Belyste skilte er et godt alternativ for især mindre forretninger og virksomheder. Med én eller flere lyskilder diskret og harmonisk placeret i forhold til skilt og facade kan opnås et flot indirekte lys. Denne punktbelysning giver skiltet et varieret lys der ofte opleves mere stemningsfyldt end et skilt med en ensartet lysende overflade.

### Fotoeksempler

- 6.1 I centerområder må skilte belyses indirekte med svagt til moderat lys, hvis lyskilden skærmes så den alene er rettet mod skiltet.
- 6.2 I centerområder må lysskilte udføres enten som enkeltbogstaver med bagudrettet lys på facaden ("lukkede" bogstaver med en klar akrylplade bag for coronaeffekt) eller med en outline på op til 5 mm.
- 6.3 I centerområder kan virksomheder og forretninger, hvis åbningstid primært ligger om aftenen, opnå tilladelse til at anvende mundblæste neonskilte eller lignende, i det omfang de kan indpasses i den øvrige skiltning og ikke er til gene for omkringboende.
- 6.4 Langs hovedindfaldsveje, ringveje og i industri og erhvervsområder, kan smalle neonskilte, lysskilte og belyste skilte tillades med svag til moderat lysstyrke.
- 6.5 På benzinstationer må skiltning etableres udvendigt på sternen af anlæggets overdækning f.eks. med logo/navnetræk belyst indefra.

Fotoeksempler – Pyloner og flag



## **7. Pyloner og flag**

*(se også afsnit 1. Generelle retningslinjer)*

Pyloner er egnet som skiltning langs bl.a. indfaldsveje, hvor virksomhedernes facader er trukket tilbage fra vejen og der kan være behov for et blikfang tættere på vejen der kan anvendes til at markere indkørslen.

En pylon med en højde der svarer til hvad en kørende trafikant kan følge fra førersædet vil være mest relevante for de fleste forretninger og virksomheder. Bliver pylonen for høj vil den øverste del forsvinde ud af synsfeltet når trafikanten nærmer sig, og reklameeffekten og orienteringsfordelen ofte være mistet.

### Fotoeksempler

- 7.1 Opsætning af flagstænger til virksomhedsflagning og opstilling af pyloner tillades kun til erhverv i industrikvarterer eller langs indfalds- eller ringveje.
- 7.2 Tosidede pyloner kan generelt tillades med en maksimal højde på 4 meter og en maksimal bredde på 1,25 meter. Der lægges vægt på at det samlede helhedsindtryk er gennembearbejdet.
- 7.3 Skiltning på pylonen må kun indeholde logo og eller navnetræk. Belysning skal som grundregel udføres indefra så kun logo/navnetræk fremtræder lysende. Alternativt kan pylonen belyses af et rette lys, hvis det kan udføres uden gene for trafikanter og omkringboende.
- 7.4 Der kan typisk godkendes op til tre flagstænger til flagning med Dannebrog eller logo flag på en erhvervsvirksomhed der ligger i et industrikvarter eller langs en indfalds- eller ringvej. Antallet vil bero på en konkret vurdering, der bl.a. afhænger af virksomhedens facadelængde og om der flages på naboejendomme. Flagstænger tillades kun placeret på egen grund.

Bemærk at der gælder særlige bestemmelser for pyloner på benzinstationer med oplysninger om oktantal og nettopriser.

## **8. Flytbar og lejlighedsvis skiltning**

*(se også afsnit 1. Generelle retningslinjer)*

Flytbare skilte som A-bukke eller lignende som står på vejarealet hører under [Skiltereglementet for vejarealer](#), som kan findes på Bornholms Regionskommunes hjemmeside.

## 9. Blændede facader

(se også afsnit 1. Generelle retningslinjer)

Blændede facader kaldes også "passive facader" fordi de slet ikke, eller kun i ringe grad, medvirker til at tilføre liv og variation i gadebilledet. Bl.a. supermarkeder, banker og kontorerhverv har bidraget til at øge antallet af passive facader i bycentrene.

Blænding af et vinduesparti betyder som regel tab af oplevelsesværdi i gaderummet. Hvor det er nødvendigt af hensyn til virksomhedens eller forretningens indretning bør overvejes, hvor stor en del af f.eks. et vinduesparti det er nødvendigt at blænde af. Ofte vil det være en fordel at få dagslys ind, så mængden af elektrisk lys kan reduceres og trivselen øges for ansatte og kunder. Ved at bibeholde glaspartiet yderst sikres en vis liv i facaden gennem spejling af lys, farver og bevægelse.

Heldigvis ses tendenser til, at flere gør mere ud af vinduesudsmykninger og afblændinger. Men der er fortsat behov for at eksperimentere med at forme eller dekorere blændinger, på en måde der tilfører mere dynamik og liv i bybilledet.

- 9.1 Der må ikke foretages udvendig blænding af vinduespartier og lignende
- 9.2 I det omfang en forretning eller virksomhed har behov for at blænde vinduespartier eller lignende anbefaler vi det sker på én af følgende måder:
  - a. Hvor der ikke ønskes vinduesudstilling udføres blændingen umiddelbart bag glasset på indersiden, fx med folie. Vi anbefaler også denne form for blænding, hvor butiksinventar permanent vender "bagside" mod et vinduesparti.
  - b. Hvor der er tale om vinduer med løbende vinduesdekoration, kan hel eller delvis blænding ske med fx plade, gardin eller lignende tilbagetrukket i den ønskede afstand.

## 10. Lovgrundlag og påbud

Retningslinjer for skiltning i byområder på Bornholm er rammer for kommunens skøn i forbindelse med forespørgsler og ansøgninger.

I områder omfattet af en lokalplan danner retningslinjerne grundlag for skøn med hjemmel i planlovens §15 stk. 2.

For øvrige byområder findes hjemmel til at foretage konkrete skøn i hhv. byggelovens § 6D (om skiltning på bygninger) og vejlovens § 102 (om skiltning der vedrører offentlige vejarealer, bl.a. udhængsskilte).

§ 6D præciserer blandt andet, at kommunen kan gøre en tilladelse til nybyggeri afhængig af, at det har en udformning der er tilpasset omgivelserne, herunder at skiltning ikke virker skæmmende.

Hvis et skilt eller en facadeudsmykning er opsat uden forudgående godkendelse, kan kommunen udstede et påbud om ændring eller nedtagning. Hvis påbudet ikke efterleves vil sagen blive overgivet til politi og domstole.